

FLS F3.20



Sensore di flusso a rotore per alte pressioni



FLS F3.20

Il sensore di flusso a rotore FLS F3.20 è un dispositivo adatto a sistemi ad alta pressione e temperature critiche. Il sensore di flusso F3.20 è progettato per l'uso con ogni tipo di liquidi privi di solidi in conformità alle compatibilità chimiche dei materiali a contatto con i liquidi. Realizzato con materiali di prima qualità, ad esempio acciaio inox per il corpo e l'asse, e Halar® per il rotore, garantisce elevati rendimenti meccanici e una proverbiale affidabilità. Il sensore richiede una manutenzione molto limitata, che in ogni caso è semplice da eseguire grazie al sistema a 4 viti e alla guarnizione piana in grafite. Il sensore F3.20 può essere collegato agli indicatori e direttamente a un PLC. È disponibile la saldatura in acciaio inox sull'adattatore per installare il sensore su tubi di varie dimensioni, da 1 1/2" a 8" (da DN40 a DN200).

SENSORE DI FLUSSO A ROTORE PER ALTE PRESSIONI

APPLICAZIONI

- Scambiatori di calore
- Osmosi inversa
- Impianti di raffreddamento
- Impianti HVAC (riscaldamento, ventilazione e condizionamento dell'aria)
- Acqua per alimentazione di caldaie

CARATTERISTICHE PRINCIPALI

- Intervallo di lavoro da 110 bar (1600 psi) e fino a 120 °C (248 °F)
- Ampio intervallo di esercizio (da 0,15 a 8 m/s)
- Un unico sensore e un solo adattatore per tubi di varie dimensioni (da 1 1/2" a 8")
- Elevata linearità e ripetibilità
- Manutenzione limitata ed estremamente semplice
- Disponibilità di modelli speciali per collegamento diretto a PLC

DATI TECNICI

Dati generali

Intervallo dimensioni tubo: da DN40 a DN200 (da 0,5 a 8 pollici). Per ulteriori dettagli, fare riferimento alla sezione Adattatori di installazione FLS

Intervallo di portata: da 0,15 a 8 m/s (0,5-25 piedi/s)

Linearità: ±0,75% del fondo scala

Ripetibilità: ±0,5% del fondo scala

Pressione: 110 bar (1600 psi)

Temperatura: 120 °C (248 °F)

Numero di Reynolds minimo richiesto: 4500

Grado di protezione: IP68

Materiali a contatto con i liquidi:

- Corpo sensore: Acciaio inox AISI 316L
- Sigillatura: guarnizione piana in grafite
- Rotore: ECTFE (Halar®)
- Asse: Acciaio Inox AISI 316L

Dati specifici per F3.20.H

Tensione di alimentazione: da 5 a 24 VDC ±10% regolata

Corrente di alimentazione: < 30 mA a 24 VDC

Segnale uscita:

- Onda quadra
- Frequenza: 45 Hz per m/s nominali (13,7 Hz per piedi/s nominali)
- Tipo di uscita: transistor NPN Open collector
- Corrente uscita: max 10 mA

Lunghezza cavo: standard 8 m (26,4 piedi), max 300 m (990 piedi)

Dati specifici per F3.20.P**Tensione di alimentazione:** da 12 a 24 VDC $\pm 10\%$ regolata**Corrente di alimentazione:** < 30 mA a 24 VDC**Segnale uscita:**

- Onde quadra
- Frequenza: 45 Hz per m/s nominali (13,7 Hz per piedi/s nominali)
- Tipo di uscita: push-pull (per collegamento a ingressi NPN e PNP)
- Corrente uscita: $I_{max} < 20$ mA

Lunghezza cavo: standard 8 m (26,4 piedi), max 300 m (990 piedi)**Norme e approvazioni**

Prodotto in conformità allo standard ISO 9001
 Prodotto in conformità allo standard ISO 14001
 CE
 Conformità RoHS
 EAC

COLLEGAMENTI ELETTRICI SENSORE F3.20.H IP68

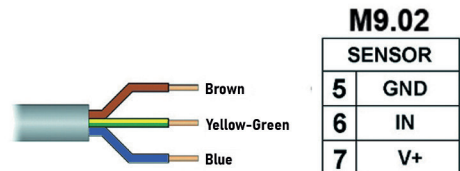

COLLEGAMENTI ELETTRICI AD ALTRI MONITOR FLS

	M9.00	M9.50	M9.03 ingresso 1	M9.03 ingresso 2	M9.07	M9.08	M9.10
GND	7	30	30	16	16	16	37
FREQ	8	28	28	14	14	14	36
V+	9	27	27	13	13	13	35

CODICI PRODOTTO



F3.20.X.01

Sensori di flusso a rotore per alte pressioni

Codice	Modello	Alimentazione	Lunghezza	Principali materiali a contatto con i liquidi	Grado di protezione	Campo di misura	Peso
F3.20.H.01	Hall	5- 24 VDC	107 mm	ACCIAIO INOX**	IP68	Da 0,15 a 8 m/s*	600
F3.20.P.01	Push-Pull	12 - 24 VDC	107 mm	ACCIAIO INOX**	IP68	Da 0,15 a 8 m/s*	600

*0,15 a 8 m/s = (0,5-25 piedi/s)
**AISI 316L

DISEGNI TECNICI

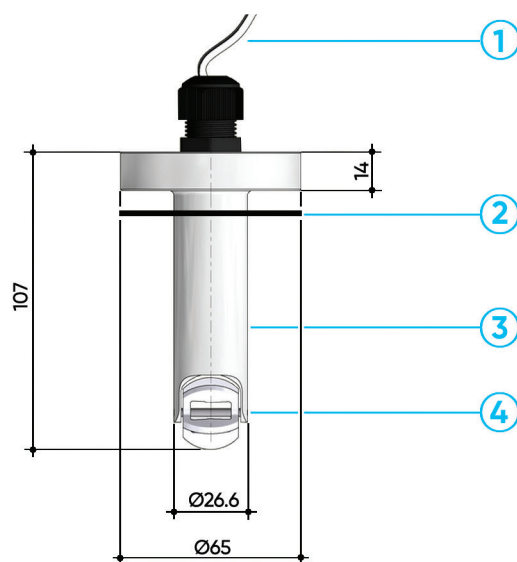

F3.20

- | | | |
|--|--|---|
| 1 Cavo elettrico: standard 8 m (26,4 piedi) | 3 Corpo sensore in acciaio inox AISI 316L | 4 Rotore in ECTFE Halar® a cella aperta e asse in acciaio inox AISI 316L |
| 2 Guarnizione piatta in grafite | | |